

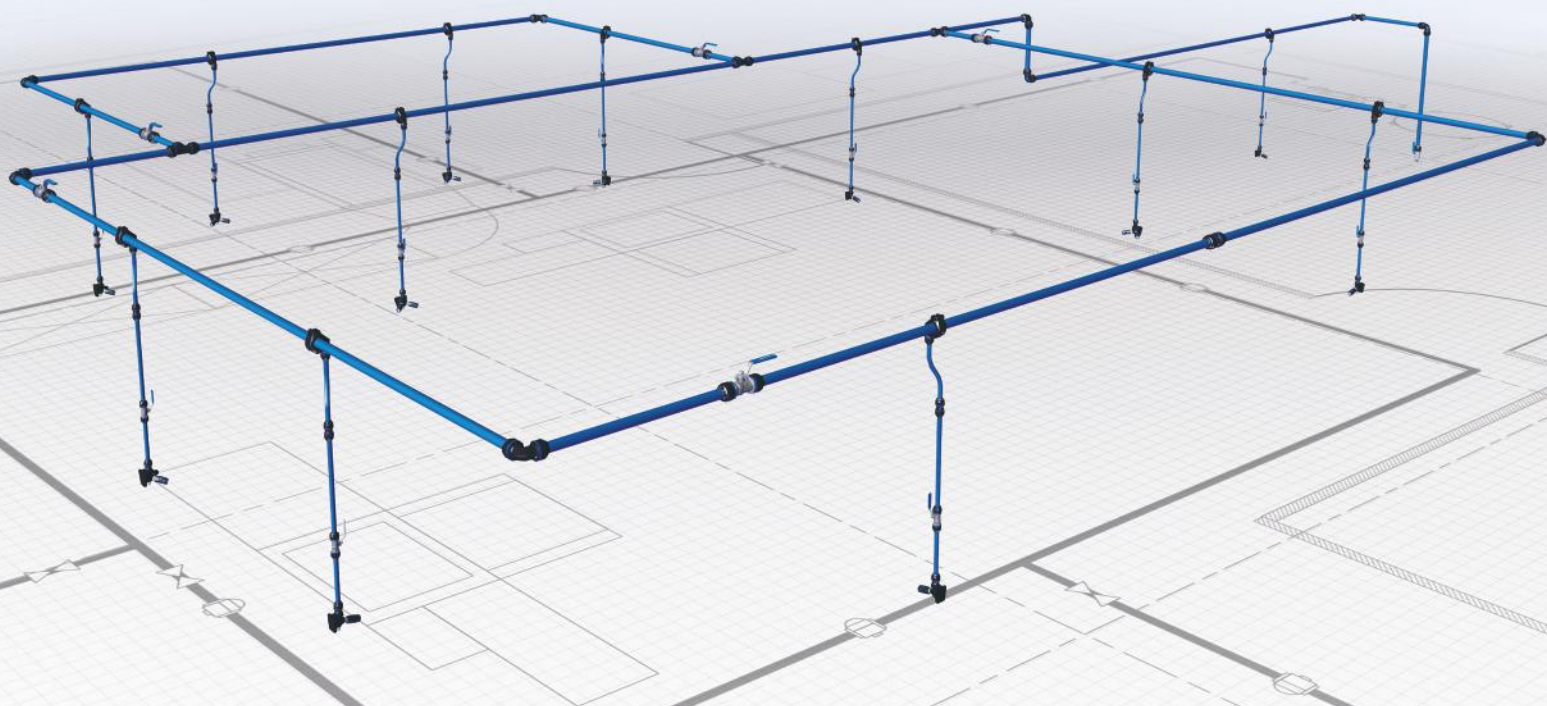

CONNECTED TO INNOVATION

*Concept 100 % aluminium*



**PREVOST PIPING SYSTEM**

LE RÉSEAU D'AIR COMPRIMÉ

# PREVOST : un fabricant au coeur des réseaux, connecté à l'innovation

Depuis bientôt 40 ans, PREVOST **développe, fabrique et commercialise** avec succès une **offre complète** permettant la **distribution de l'air comprimé et de fluides : réseaux avec raccords de sécurité, solutions de filtration, équipements pneumatiques.**

PREVOST est devenu le **partenaire de référence** des entreprises utilisant les énergies pneumatiques et hydrauliques.

Chaque jour, l'ensemble de nos équipes s'engage pour ouvrir de nouvelles perspectives à nos clients :

- par **l'innovation** et la recherche constante d'axes d'améliorations
- par la **qualité des produits, des conseils et des services.**

## ➔ CONNECTÉ À L'INNOVATION

**Une stratégie R&D pour des produits brevetés :**

PREVOST propose des produits toujours plus performants, plus sûrs et répondant à l'ensemble des normes en vigueur.

**La recherche de la meilleure utilisation de nos produits :**

Nos solutions permettent d'optimiser les rendements et d'améliorer votre retour sur investissement.

**Une fabrication européenne :** notre nouvelle gamme réseaux **PREVOST PIPING SYSTEM** 100% aluminium est entièrement développée et produite en Europe.

## ➔ CONNECTÉ À LA QUALITÉ

PREVOST est certifié :



ISO 9001



**TÜV** : certification de conformité à la Directive des Equipements Sous Pression. DESP 2014/68/UE

Nos produits répondent aux exigences :



Qualité du traitement du tube



de la norme **REACH** : Registration, Evaluation, Authorization and restriction of Chemicals

- **de la norme pour le classement au feu** des produits et éléments de construction (EN 13501-1).



## ➔ CONNECTÉ AUX EXIGENCES DE VOTRE MÉTIER

Nous répondons aux besoins **de toutes les industries**, des **distributeurs spécialisés**, des **prescripteurs**, des **cabinets d'architectes**, des **bureaux d'études** et des **installateurs.**

## ➔ CONNECTÉ À VOS BESOINS

PREVOST dispose d'un **pôle technique dédié** aux **dessins de vos réseaux.**

▶ **PLAN et DEVIS SUR DEMANDE**  
suivant votre projet d'installation



**Une application web est accessible sur smartphone et tablette.**

**Une logistique performante :** notre équipe s'appuie sur des flux maîtrisés pour expédier les produits le jour même de votre commande.

**Un centre de formation** vous permet de renforcer vos connaissances sur la mécanique des fluides et des produits.

**Une force de vente dynamique et réactive** est présente dans plus de 80 pays.

**Un SAV à votre écoute**



# Qu'est-ce qu'un réseau d'air comprimé ?

Un réseau d'air comprimé consiste à **relier la source d'air comprimé, le(s) compresseur(s), au(x) point(s) de distribution de l'énergie.**

La structure des réseaux PREVOST est constituée de tubes aluminium.

Ils sont fixés à une **hauteur minimale de 2.5 m du sol** et constituent la boucle principale du réseau.

De cette boucle, partent des tubes d'un diamètre inférieur appelés «**descentes**». Leurs extrémités sont, situées à environ **1.2 m du sol**. Elles forment les **points de distribution de l'air comprimé** auxquels sont fixés des équipements divers (raccords de sécurité, filtres, tuyaux souples...).



## → CALCUL DU RÉSEAU

Pour élaborer un réseau, il est nécessaire de **déterminer le diamètre du tube, en tenant compte du débit souhaité et de la longueur de la canalisation principale.** Données calculées à pression d'utilisation 8 bar avec pertes de charge 5 %.

COMPRESSEUR*					LONGUEUR DE LA CANALISATION PRINCIPALE								
PUISSANCE		DÉBIT			50 m	100 m	150 m	300 m	500 m	750 m	1000 m	1300 m	1600 m
kW	CV	Nm <sup>3</sup> /h	NI/min	Scfm	164 ft	328 ft	492 ft	984 ft	1640 ft	2460 ft	3280 ft	4265 ft	5249 ft
2,2	3	22	367	13	16	16	20	20	25	25	25	25	32
3	4	30	500	18	16	20	20	25	25	25	32	32	32
4	5	40	668	24	20	20	20	25	25	32	32	32	32
5,5	7,5	50	833	29	20	20	25	25	32	32	32	32	40
7,5	10	70	1167	41	20	25	25	32	32	32	40	40	40
11	15	100	1667	59	25	25	32	32	40	40	40	50	50
15	20	150	2500	88	25	32	32	40	40	50	50	50	50
18	25	180	3000	106	32	32	40	40	50	50	50	63	63
22	30	220	3674	130	32	40	40	50	50	50	63	63	63
26	35	260	4167	147	32	40	40	50	50	63	63	63	63
30	40	350	5833	206	40	40	50	50	63	63	63	63	80
37	50	370	6179	218	40	40	50	50	63	63	63	80	80
45	60	500	8350	294	50	50	50	63	63	80	80	80	80
55	75	550	9185	324	50	50	50	63	63	80	80	80	80
75	100	750	12500	441	63	63	63	63	80	80	80		
90	125	1000	16667	589	63	63	63	80	80				
110	150	1100	18370	649	63	63	63	80	80				
132	175	1500	25000	883	63	80	80	80					
160	215	1750	29167	1030	63	80	80						
200	270	2000	33333	1177	80	80	80						

\* Ces valeurs peuvent légèrement varier par rapport aux données des compressoristes.

## → DILATATION DES MATÉRIAUX

L'aluminium subit des **phénomènes de dilatation ou de contraction** en cas de variations thermiques. Pour les compenser, il est conseillé de prévoir des **dispositifs d'absorption sur la canalisation.**

Un **flexible** jouera ce rôle. Il permettra également de réaliser des **changements de direction** (angles) ou de **contourner les obstacles** présents dans l'atelier (piliers, poutres etc...).

Coefficient de dilatation : 0,024 mm par mètre et par degré C.

La dilatation se calcule de la façon suivante :

C = Coefficient de dilatation

L = Longueur de la ligne droite (entre 2 points fixes)

$\Delta T^\circ$  = Écart entre la température ambiante maximum et minimum en ° C.

DL = Dilatation globale

Soit  $DL = C \times L \times \Delta T^\circ$

Exemple : une ligne de 20 mètres posée en Ø 40 mm, à une température ambiante de 15°C pouvant subir une température maxi de 40°C soit 25° de différence.

$DL : 0,024 \times 20 \text{ (m)} \times 25^\circ (40^\circ \text{ C} - 15^\circ \text{ C}) = 12 \text{ mm}$

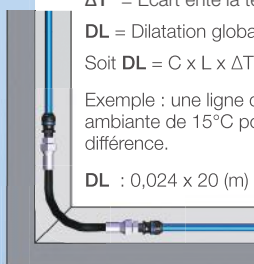



# PREVOST PIPING SYSTEM

## Le concept 100 % aluminium

La nouvelle gamme de réseaux d'air comprimé **PREVOST PIPING SYSTEM**, 100% en aluminium, comprend des **tubes et des raccords en aluminium, compacts, légers et résistants**.

Ils **s'installent facilement et rapidement** pour une mise en pression immédiate.

La gamme **PREVOST PIPING SYSTEM** garantit :

- un **air toujours propre** et de **qualité**
- un réseau **étanche** et un **débit optimisé**
- une pression de service de 16 bar.

**Les postes de travail sont bien alimentés, accessibles et ergonomiques. L'installation est pérenne et peut aisément évoluer.**

### Les avantages de la nouvelle gamme **PREVOST PIPING SYSTEM**

#### ➔ COMPACTITÉ ET LÉGÈRETÉ

Conception améliorée du nouveau raccord **PPS1** en aluminium, **plus compact, léger et résistant**.

#### ➔ MATÉRIAU TECHNIQUE ET MODERNE

L'alliage d'aluminium utilisé, associé à une peinture époxy externe et à un traitement intérieur, **protège le tube contre les risques d'oxydation et de corrosion**.

#### ➔ RÉSISTANCE AUX CHOCS

L'aluminium garantit d'excellentes prestations en matière de **résistance mécanique, à la pression et aux chocs**.

#### ➔ FACILE ET RAPIDE À MONTER

Insertion du tube dans le raccord par **simple emboîtement** puis **serrage du raccord PPS1**.

#### ➔ 100% ÉVOLUTIF

Le raccord **PPS1** permet des constructions modulaires et évolutives

#### ➔ COMPATIBILITÉ AVEC LES HUILES DE COMPRESSEURS

L'aluminium est compatible avec les lubrifiants pour compresseur.

#### ➔ ÉTANCHE ET TRÈS FAIBLES PERTES DE CHARGE

le « **PPS Grip Concept** », assure une **parfaite liaison et une parfaite étanchéité**. Les **débites** sont **optimisés** grâce à une surface interne lisse, un faible coefficient de frottement et un diamètre de passage maximum.

# PREVOST PIPING SYSTEM

## Les tubes 100 % aluminium

→ INOXYDABLE

→ ÉCONOMIQUE

→ TRÈS FAIBLES PERTES DE CHARGES

grâce à une surface interne lisse

→ RÉSISTANT

résiste aux UV et à la chaleur, coefficient de dilatation faible

→ MARQUAGE ET COULEUR ISO

→ PAS DE RISQUE D'INCENDIE

ne nécessite pas de permis feu.

→ OUTILLAGE SIMPLE

facile à couper et chanfreiner pour une mise en œuvre et une maintenance simplifiée

→ TRÈS LÉGER

manipulable par une seule personne

### ↓ CARACTÉRISTIQUES DU TUBE

- **Matériau** : aluminium extrudé. Alliage EN AW 6060 T6 UNI-EN 573-3
- **Traitement** : traitement interne-externe (Conformité norme RoHS)
- **Revêtement** : peinture électrostatique RAL 5012
- **Qualité d'extrusion** : calibré sans soudure
- **Fluides compatibles** : air comprimé, vide, gaz neutres
- **Longueurs de tubes** : 4 ou 6 mètres
- **Densité** : 2,7 kg/dm<sup>3</sup>
- **Diamètre extérieur du tube** : Ø 16, 20, 25, 32, 40, 50, 63, 80 mm

PREVOST propose une large gamme de tubes 100 % aluminium pour air comprimé, le vide et l'azote.

Tubes bleus air comprimé couleur RAL 5012		Tubes gris vide et air comprimé couleur RAL 7001		Tubes verts azote N <sup>2</sup> couleur RAL 6029	
Ø 16	PPS TUB16L4	Ø 16	PPS TUG16L4	Ø 20	PPS TUV20L6
Ø 20	PPS TUB20L4	Ø 20	PPS TUG20L6	Ø 25	PPS TUV25L6
Ø 20	PPS TUB20L6	Ø 25	PPS TUG25L6		
Ø 25	PPS TUB25L4	Ø 32	PPS TUG32L6		
Ø 25	PPS TUB25L6	Ø 40	PPS TUG40L6		
Ø 32	PPS TUB32L4	Ø 50	PPS TUG50L6		
Ø 32	PPS TUB32L6	Ø 63	PPS TUG63L6		
Ø 40	PPS TUB40L4	Ø 80	PPS TUG80L6		
Ø 40	PPS TUB40L6				
Ø 50	PPS TUB50L6				
Ø 63	PPS TUB63L6				
Ø 80	PPS TUB80L6				

# PREVOST PIPING SYSTEM

## Les raccords PPS1 100 % aluminium

PREVOST conçoit et fabrique ses nouveaux raccords **PPS1** 100% aluminium pour être **les plus compacts et les plus performants du marché.**

### → Le nouveau concept

La tenue du tube dans le raccord est assurée par un nouveau système : « **PPS Grip Concept** ». Le **PPS Grip Concept** repose sur une **bague en acier inox** dont les **griffes** pénètrent dans l'aluminium. L'étanchéité est obtenue par un **nouveau joint profilé, lubrifié, avec un design et des caractéristiques optimisés.** Elle reste parfaite même dans les conditions les plus sévères.

### → IDENTIFICATION

Logo PREVOST gravé sur chaque raccord

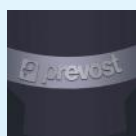

### → DIAMÈTRE

diamètre extérieur du tube en mm et inch



### → PRESSION

Pression maximum d'utilisation (bar/psi)



### → REPÈRE

pour un bon positionnement du tube dans le raccord



### → TRAÇABILITÉ

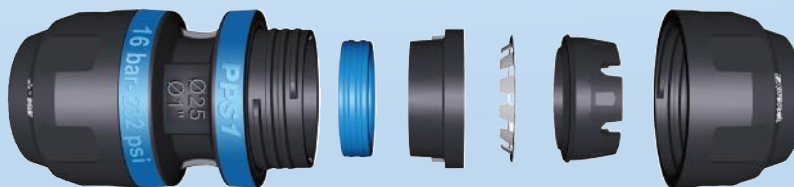

### → ETANCHÉITÉ

Le joint a été spécialement conçu pour l'application. Il possède 2 lobes téflonnés pour optimiser l'étanchéité.

### → PIÈCES INTERNES

Les pièces internes restent solidaires du corps après assemblage.

### → CARACTÉRISTIQUES TECHNIQUES

- **Plage de pression d'utilisation** : de - 0,98 bar à 16 bar
- **Plage de température** : de - 20°C à 80°C
- **Corps et écrou** : 100% aluminium EN AB 46100
- **PPS Grip Concept** : fixation avec griffe
- Bride de piquage permettant de gérer les condensats

**Courbe de pression de service en fonction de la température**

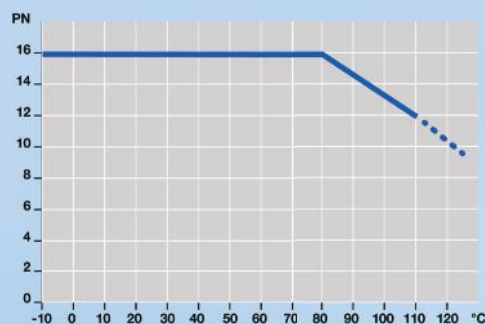

La nouvelle gamme de raccords **PPS1** 100% aluminium :  
la plus complète du marché

➔ Des diamètres de 16 mm (1/2 ") à 80 mm (3 ")



➔ De nombreuses configurations

Raccords droits



Union simple

Réduction

Bouchon

Raccord droit  
fileté mâle

Raccord droit  
fileté femelle

Coudes



Coude 90°

Coude 90° fileté mâle

Coude 45°

Tés



Té égal

Té réduit

Té fileté femelle



# PREVOST PIPING SYSTEM

## Les raccords PPS1 100 % aluminium

### → La bride de piquage

Le corps et l'écrou sont **100% aluminium**. La bride de piquage est **très compacte**, possède un **système anti-rotation**, et une demi coquille amovible. Le perçage est possible sans démontage.

Les brides de piquage permettent de **véhiculer un air sec** aux postes de travail en prélevant l'air par la partie latérale de la canalisation.

L'eau restant dans la partie inférieure de la canalisation principale sera évacuée vers un point bas par une purge automatique.



### → Les vannes

Il existe différentes versions :



tube / tube



fileté mâle / tube



fileté femelle / tube

### → Serrage

L'écrou et le corps peuvent être serrés avec des outils standards simples et/ou avec les clés dédiées PREVOST. Un contrôle de couple est possible via une clé dynamométrique.





# PREVOST PIPING SYSTEM

## Les règles de l'installation du réseau



La **salle** des compresseurs est de préférence **spacieuse, bien ventilée, bien isolée et séparée du reste des ateliers.**

Les machines seront **connectées** au réseau **PPS** par des **flexibles** afin d'éliminer les risques liés aux vibrations et permettre une maintenance plus facile (réf. LEF et LEM). Il est important **d'installer des by-pass entre chaque machine,** entre le(s) réservoir(s) et les différents filtres.

Le **réseau** principal doit être **bouclé**. Pour des raisons de sécurité, il est préconisé d'installer les canalisations principales d'air comprimé à une hauteur minimale de **2,50 m** du sol. Le diamètre de la canalisation principale (canalisation primaire) sera suffisamment important pour éviter les pertes de charge et répondre aux extensions futures. La canalisation principale doit être installée avec une **pente de 1%** afin de diriger les condensats vers les points bas (purges).

La canalisation sera fixée avec un **nombre suffisant de colliers** coulissants pour assurer son maintien tout en permettant la dilatation ou la contraction du tube (réf. PPS CI).

Les **condensats résiduels** seront **évacués** de la ligne principale **par des descentes directes** réalisées sous la génératrice inférieure du tube et **équipées** d'un système de purge automatique.

### → Fixation du réseau

Les modes de fixation du réseau (au mur ou au plafond) sont à sélectionner selon la configuration de l'atelier.

Le supportage des différents tubes composant l'installation doit être réalisé de façon à obtenir un **alignement parfait, solide et esthétique.** Il est donc important de **respecter les écartements de supportage du tube.** Pour un bon montage de l'installation l'espace à respecter entre deux colliers de fixation est **de 3 mètres.**

Tube distant du mur

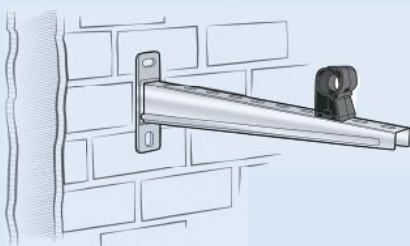

Tube longeant le mur

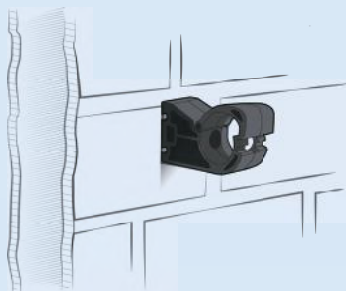

Tube suspendu

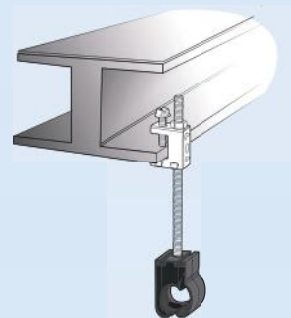

# PREVOST PIPING SYSTEM

## Le principe d'assemblage

### COUPER



La coupe du tube doit être perpendiculaire à l'axe du tube. (réf. PPS CTU).

### CHANFREINER



Chanfreiner le tube sur l'extérieur pour faciliter l'emboîtement et éviter d'endommager le joint. Un léger chanfreinage interne permettra d'éliminer d'éventuels résidus de coupe. (pour les Ø 63 et 80, utilisation d'un outil pour couper et chanfreiner, réf. PPS CTCHE6380).

### SERRER



Revisser l'écrou manuellement, puis le serrer suivant préconisations.

### ASSEMBLER



Dévisser l'écrou de quelques tours, puis emboîter le tube en exerçant une légère rotation pour atteindre la longueur d'emmanchement préconisée.  
NB : un liquide d'assemblage (réf. PPS AL) est recommandé pour faciliter l'assemblage.

### MARQUER



Réaliser un marquage sur le tube pour vérifier la position du tube dans le raccord avant serrage (utiliser le repère sur le raccord ou sur la clé de serrage).

# Une distribution ergonomique et optimisée de l'énergie

PREVOST propose différentes solutions pour **équiper les réseaux d'air comprimé**.

## → Appliques de sécurité

Placée sur une descente, l'applique murale offre un **raccordement sécurisé, rapide, simple ou double**.

- Entrée d'air : G 1/2 ou G 3/4
- Multi profil de connexion
- Matériau : alliage d'aluminium
- Fixation murale robuste par 4 points
- Equipée d'une purge manuelle
- Sortie d'air : 2 raccords de sécurité mono-impulsion
- Raccords anti-coup de fouet conforme à la norme ISO 4414 garantissant la protection de l'utilisateur
- Corps orientables permettant le positionnement du bouton
- Connexion et déconnexion souple et rapide



## → Unités de traitement d'air

Elles préservent les outils et les équipements pneumatiques. Trois niveaux de traitement sont conseillés :



**Séparateur cyclonique** : permet d'éliminer efficacement les particules solides les plus importantes et les particules d'eau en phase liquide contenues dans l'air comprimé (réf. **SPC**).

**Sécheur par réfrigération** : il permet de séparer l'eau de l'air comprimé, en abaissant la température de l'air jusqu'au point de rosée (+3°C) sous pression, grâce à un échange thermique (réf. **ALF**).

**Filtration standard 25 µm** : élimine les polluants contenus dans l'air comprimé (particules, eau en phase liquide...). Ces polluants sont évacués par la purge en fond de cuve (réf. **ALTO**).

**Pour une qualité optimum, filtration submicronique** : élimine les différents polluants résiduels : particules solides, particules liquides et aérosols d'huile, contenus dans l'air comprimé, avec un degré d'efficacité supérieur à 99,99 %. Elle garantit l'obtention d'un air de haute qualité (réf. **MICRO AIR**).

## → Enrouleurs

L'enrouleur automatique de tuyau : un équipement indispensable à l'ergonomie de l'atelier. Son utilisation **offre gain de temps, sécurité et confort** dans l'utilisation des tuyaux souples de distribution.

L'ensemble des enrouleurs automatiques est conforme à la Directive Machine 2006/42/CE. En outre les règles suivantes ont été appliquées :

- EN ISO 12100 : 2010-11-01 « Sécurité des machines - Principes généraux de conception - Appréciation du risque et réduction du risque »
- EN 13857 : 2008 « Sécurité des machines : distance de sécurité empêchant les membres supérieurs et inférieurs d'atteindre les zones dangereuses »



Pour plus d'informations, contactez-nous : [www.prevost.eu](http://www.prevost.eu)

# PREVOST PIPING SYSTEM

## Les finitions de l'installation

### ➔ Bride de piquage

La bride de piquage permet la réalisation d'une descente d'alimentation au poste de travail. Elle joue le rôle de l'ancien « col de cygne » et permet de limiter la présence de condensats.



### ➔ Point bas

Les points bas sont nécessaires à une bonne évacuation des condensats. Ces descentes doivent être positionnées aux endroits stratégiques le long du réseau. Les condensats peuvent être évacués par tout système de purge classique (purgé électronique, purge automatique, vanne). Des vannes de sectionnement permettront d'isoler certaines parties du réseau pour en assurer la maintenance.



### ➔ Liaison murale

La liaison murale cintrée permet de compenser les différences d'entraxes.

Entre l'ensemble de filtration et le réseau.

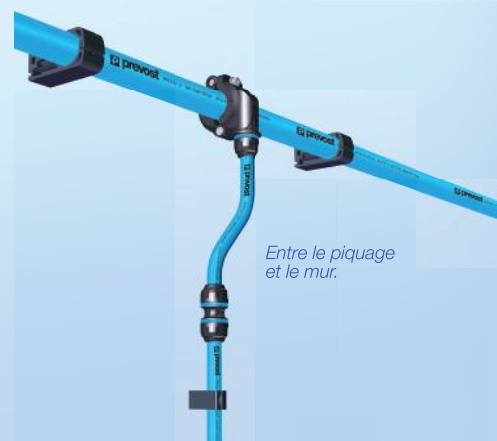

### ➔ Platines de fixation sur poutre IPN/HEA pour accessoires de réseau

Elles permettent un **aménagement ergonomique et sécurisé** des postes de travail. Les platines métalliques, associées à des systèmes d'accroche adaptés aux poutres IPN/HEA, permettent de **fixer rapidement** des équipements **en toute sécurité, sans perçage ni soudure, en conformité avec les prescriptions en vigueur**. Les platines sont conçues pour permettre la fixation de :

- Enrouleurs ouverts et fermés
- Appliques murales
- Ensembles de traitement d'air ALTO
- Supports universels + accessoires

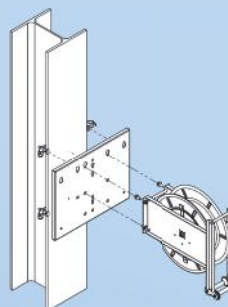



# CONCEPT PPS RÉSEAU TOUT ALUMINIUM

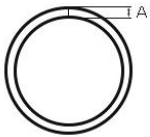

## PPS - Tubes aluminium pour air comprimé

			A	B	C	D	Tube Ø ext. (mm)	Long. (m)	Référence
			1,3	-	-	-	16	4	<a href="#">PPS TUB16L4</a>
1,3	-	-	-	20	4	<a href="#">PPS TUB20L4</a>			
1,3	-	-	-	20	6	<a href="#">PPS TUB20L6</a>			
1,4	-	-	-	25	4	<a href="#">PPS TUB25L4</a>			
1,4	-	-	-	25	6	<a href="#">PPS TUB25L6</a>			
1,5	-	-	-	32	4	<a href="#">PPS TUB32L4</a>			
1,5	-	-	-	32	6	<a href="#">PPS TUB32L6</a>			
1,8	-	-	-	40	4	<a href="#">PPS TUB40L4</a>			
1,8	-	-	-	40	6	<a href="#">PPS TUB40L6</a>			
2	-	-	-	50	6	<a href="#">PPS TUB50L6</a>			
2	-	-	-	63	6	<a href="#">PPS TUB63L6</a>			
2,4	-	-	-	80	6	<a href="#">PPS TUB80L6</a>			

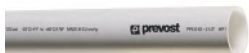
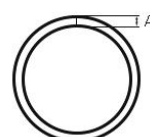
## PPS - Tubes aluminium pour application vide

			A	B	C	D	Tube Ø ext. (mm)	Long. (m)	Référence
			1,3	-	-	-	16	4	<a href="#">PPS TUG16L4</a>
1,3	-	-	-	20	6	<a href="#">PPS TUG20L6</a>			
1,4	-	-	-	25	6	<a href="#">PPS TUG25L6</a>			
1,5	-	-	-	32	6	<a href="#">PPS TUG32L6</a>			
1,8	-	-	-	40	6	<a href="#">PPS TUG40L6</a>			
2,0	-	-	-	50	6	<a href="#">PPS TUG50L6</a>			
2,0	-	-	-	63	6	<a href="#">PPS TUG63L6</a>			
2,4	-	-	-	80	6	<a href="#">PPS TUG80L6</a>			

## PPS - Tubes aluminium pour azote

			A	B	C	D	Tube Ø ext. (mm)	Long. (m)	Référence
			1,3	-	-	-	20	6	<a href="#">PPS TUV20L6</a>
1,4	-	-	-	25	6	<a href="#">PPS TUV25L6</a>			

## PPS - Tubes de liaison aluminium cintré

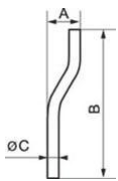
			A	B	C	D	Tube Ø ext. (mm)	Référence
			180	450	16	-	16	<a href="#">PPS LMCB16</a>
150	415	20	-	20	<a href="#">PPS LMCB20</a>			
160	470	25	-	25	<a href="#">PPS LMCB25</a>			

# CONCEPT PPS RÉSEAU TOUT ALUMINIUM

## PPS1 UN - Union simple aluminium pour tubes

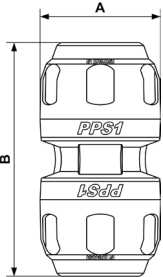
		A	B	C	D	Pour tube Ø ext. (mm)	Référence
		32	64	-	-	16	<a href="#">PPS1 UN16</a>
		38	78	-	-	20	<a href="#">PPS1 UN20</a>
		46	90	-	-	25	<a href="#">PPS1 UN25</a>
		57	106	-	-	32	<a href="#">PPS1 UN32</a>
		68	125	-	-	40	<a href="#">PPS1 UN40</a>
		84	152	-	-	50	<a href="#">PPS1 UN50</a>
		100	173	-	-	63	<a href="#">PPS1 UN63</a>
		121	205	-	-	80	<a href="#">PPS1 UN80</a>

## PPS1 UNS - Union coulissante aluminium pour tubes

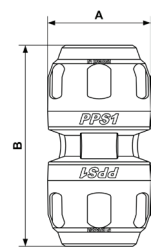
		A	B	C	D	Pour tube Ø ext. (mm)	Référence
		46	90	-	-	25	<a href="#">PPS1 UNS25</a>
		57	106	-	-	32	<a href="#">PPS1 UNS32</a>
		68	125	-	-	40	<a href="#">PPS1 UNS40</a>
		84	152	-	-	50	<a href="#">PPS1 UNS50</a>
		100	173	-	-	63	<a href="#">PPS1 UNS63</a>
		121	205	-	-	80	<a href="#">PPS1 UNS80</a>

## PPS1 MR - Réduction aluminium pour tubes

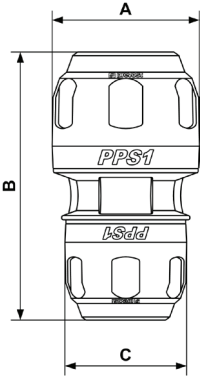
		A	B	C	D	Pour tube Ø ext. (mm)	Pour tube Ø ext. (mm)	Référence
		46	85	38	-	25	20	<a href="#">PPS1 MR2520</a>
		57	102	46	-	32	25	<a href="#">PPS1 MR3225</a>
		68	122	57	-	40	32	<a href="#">PPS1 MR4032</a>
		84	142	68	-	50	40	<a href="#">PPS1 MR5040</a>
		100	170	84	-	63	50	<a href="#">PPS1 MR6350</a>
		121	194	100	-	80	63	<a href="#">PPS1 MR8063</a>

## PPS1 9C - Coude égal aluminium 90° C pour tubes

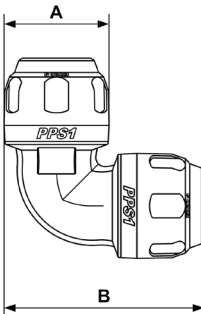
		A	B	C	D	Pour tube Ø ext. (mm)	Référence
		32	62	-	-	16	<a href="#">PPS1 9C16</a>
		38	73	-	-	20	<a href="#">PPS1 9C20</a>
		46	89	-	-	25	<a href="#">PPS1 9C25</a>
		57	106	-	-	32	<a href="#">PPS1 9C32</a>
		68	135	-	-	40	<a href="#">PPS1 9C40</a>
		84	151	-	-	50	<a href="#">PPS1 9C50</a>
		100	180	-	-	63	<a href="#">PPS1 9C63</a>
		121	218	-	-	80	<a href="#">PPS1 9C80</a>

# CONCEPT PPS RÉSEAU TOUT ALUMINIUM

## PPS1 9CM - Coude aluminium 90° C fileté mâle conique pour tubes

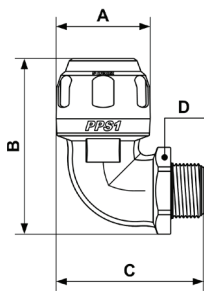
			A	B	C	D	Pour tube Ø ext. (mm)	Filetage mâle BSPT	Référence
			32	60	50	26	16	R 3/8	<a href="#">PPS1 9CM1617</a>
32	60	55	26	16	R 1/2	<a href="#">PPS1 9CM1612</a>			
38	72	61	32	20	R 1/2	<a href="#">PPS1 9CM2012</a>			
46	87	71	38	25	R 3/4	<a href="#">PPS1 9CM2527</a>			
46	87	72	38	25	R 1/2	<a href="#">PPS1 9CM2512</a>			
57	103	88	46	32	R 1	<a href="#">PPS1 9CM3234</a>			
68	123	106	57	40	R 1 1/4	<a href="#">PPS1 9CM4042</a>			
68	123	106	57	40	R 1 1/2	<a href="#">PPS1 9CM4049</a>			

## PPS1 4C - Coude égal aluminium 45° C pour tubes

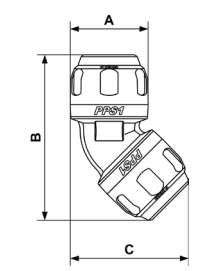
			A	B	C	D	Pour tube Ø ext. (mm)	Référence
			32	70	50	-	16	<a href="#">PPS1 4C16</a>
38	83	59	-	20	<a href="#">PPS1 4C20</a>			
46	98	70	-	25	<a href="#">PPS1 4C25</a>			
57	117	85	-	32	<a href="#">PPS1 4C32</a>			
68	140	102	-	40	<a href="#">PPS1 4C40</a>			

## PPS1 BO - Bouchon aluminium pour tubes

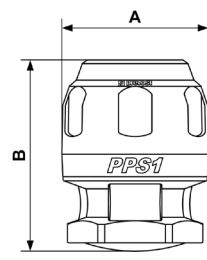
			A	B	C	D	Pour tube Ø ext. (mm)	Référence
			32	45	-	-	16	<a href="#">PPS1 B016</a>
38	53	-	-	20	<a href="#">PPS1 B020</a>			
46	61	-	-	25	<a href="#">PPS1 B025</a>			
57	70	-	-	32	<a href="#">PPS1 B032</a>			
68	85	-	-	40	<a href="#">PPS1 B040</a>			
84	101	-	-	50	<a href="#">PPS1 B050</a>			
100	124	-	-	63	<a href="#">PPS1 B063</a>			
121	146	-	-	80	<a href="#">PPS1 B080</a>			

## PPS1 TE - Té égal aluminium pour tubes

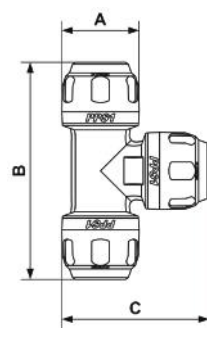
			A	B	C	D	Pour tube Ø ext. (mm)	Référence
			32	90	62	-	16	<a href="#">PPS1 TE16</a>
38	108	73	-	20	<a href="#">PPS1 TE20</a>			
46	131	89	-	25	<a href="#">PPS1 TE25</a>			
57	155	106	-	32	<a href="#">PPS1 TE32</a>			
68	183	135	-	40	<a href="#">PPS1 TE40</a>			
84	219	151	-	50	<a href="#">PPS1 TE50</a>			
100	261	180	-	63	<a href="#">PPS1 TE63</a>			
121	315	218	-	80	<a href="#">PPS1 TE80</a>			

# CONCEPT PPS RÉSEAU TOUT ALUMINIUM

## PPS1 TR - Té réduit aluminium pour tubes

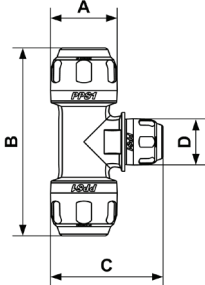
			A	B	C	D	Pour tube Ø ext. (mm)	Pour tube Ø ext. (mm)	Référence
			38	108	66	32	20	16	PPS1 TR2016
46	131	78	32	25	16	PPS1 TR2516			
46	131	83	38	25	20	PPS1 TR2520			
57	155	91	32	32	16	PPS1 TR3216			
57	155	96	38	32	20	PPS1 TR3220			
57	155	102	46	32	25	PPS1 TR3225			

## PPS1 TT - Té fileté femelle cylindrique aluminium pour tubes

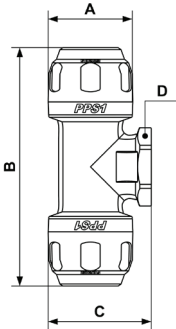
			A	B	C	D	Pour tube Ø ext. (mm)	Filetage femelle BSPP	Référence
			32	90	40	26	16	G 3/8	PPS1 TT1617
38	108	47	32	20	G 1/2	PPS1 TT2012			
46	131	56	38	25	G 1/2	PPS1 TT2512			
46	131	56	38	25	G 3/4	PPS1 TT2527			
57	155	68	46	32	G 3/4	PPS1 TT3227			
57	155	68	46	32	G 1	PPS1 TT3234			
68	183	85	57	40	G 3/4	PPS1 TT4027			
68	183	85	57	40	G 1	PPS1 TT4034			
68	183	85	57	40	G 1 1/4	PPS1 TT4042			
84	219	101	72	50	G 1	PPS1 TT5034			
84	219	101	72	50	G 1 1/4	PPS1 TT5042			
84	219	101	72	50	G 1 1/2	PPS1 TT5049			
100	261	129	90	63	G 1	PPS1 TT6334			
100	261	129	90	63	G 1 1/4	PPS1 TT6342			
100	261	129	90	63	G 1 1/2	PPS1 TT6349			
100	261	129	90	63	G 2	PPS1 TT6360			
121	315	155	110	80	G 1	PPS1 TT8034			
121	315	155	110	80	G 1 1/2	PPS1 TT8049			
121	315	155	110	80	G 2	PPS1 TT8060			
121	315	155	110	80	G 2 1/2	PPS1 TT8076			



# CONCEPT PPS RÉSEAU TOUT ALUMINIUM

## PPS1 MM - Raccord droit aluminium fileté mâle conique pour tubes

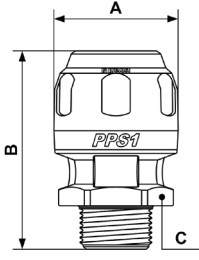
			A	B	C	D	Pour tube Ø ext. (mm)	Filetage mâle BSPT	Référence
			32	58	26	-	16	R 3/8	<a href="#">PPS1 MM1617</a>
32	52	26	-	16	R 1/2	<a href="#">PPS1 MM1612</a>			
38	65	32	-	20	R 1/2	<a href="#">PPS1 MM2012</a>			
38	67	32	-	20	R 3/4	<a href="#">PPS1 MM2027</a>			
46	73	38	-	25	R 1/2	<a href="#">PPS1 MM2512</a>			
46	74	38	-	25	R 3/4	<a href="#">PPS1 MM2527</a>			
46	78	38	-	25	R 1	<a href="#">PPS1 MM2534</a>			
57	88	46	-	32	R 1	<a href="#">PPS1 MM3234</a>			
57	89	46	-	32	R 1 1/4	<a href="#">PPS1 MM3242</a>			
68	106	57	-	40	R 1 1/4	<a href="#">PPS1 MM4042</a>			
68	106	57	-	40	R 1 1/2	<a href="#">PPS1 MM4049</a>			
84	120	72	-	50	R 1 1/2	<a href="#">PPS1 MM5049</a>			
84	124	72	-	50	R 2	<a href="#">PPS1 MM5060</a>			
100	146	90	-	63	R 2	<a href="#">PPS1 MM6360</a>			
100	152	90	-	63	R 2 1/2	<a href="#">PPS1 MM6376</a>			
121	173	110	-	80	R 2 1/2	<a href="#">PPS1 MM8076</a>			
121	175	110	-	80	R 3	<a href="#">PPS1 MM8090</a>			

## PPS1 MF - Raccord droit aluminium fileté femelle cylindrique pour tubes

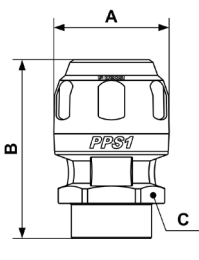
			A	B	C	D	Pour tube Ø ext. (mm)	Filetage femelle BSPP	Référence
			32	53	26	-	16	G 3/8	<a href="#">PPS1 MF1617</a>
32	53	26	-	16	G 1/2	<a href="#">PPS1 MF1612</a>			
38	63	32	-	20	G 1/2	<a href="#">PPS1 MF2012</a>			
38	63	32	-	20	G 3/4	<a href="#">PPS1 MF2027</a>			
46	72	38	-	25	G 1/2	<a href="#">PPS1 MF2512</a>			
46	72	38	-	25	G 3/4	<a href="#">PPS1 MF2527</a>			
46	72	38	-	25	G 1	<a href="#">PPS1 MF2534</a>			
57	83	46	-	32	G 1	<a href="#">PPS1 MF3234</a>			
57	83	46	-	32	G 1 1/4	<a href="#">PPS1 MF3242</a>			
68	98	57	-	40	G 1 1/4	<a href="#">PPS1 MF4042</a>			
68	103	57	-	40	G 1 1/2	<a href="#">PPS1 MF4049</a>			
84	110	72	-	50	G 1 1/2	<a href="#">PPS1 MF5049</a>			
84	115	72	-	50	G 2	<a href="#">PPS1 MF5060</a>			
100	137	90	-	63	G 2	<a href="#">PPS1 MF6360</a>			
100	142	90	-	63	G 2 1/2	<a href="#">PPS1 MF6376</a>			
121	164	110	-	80	G 2 1/2	<a href="#">PPS1 MF8076</a>			
121	164	110	-	80	G 3	<a href="#">PPS1 MF8090</a>			

# CONCEPT PPS RÉSEAU TOUT ALUMINIUM

## PPS1 RSIF - Vanne aluminium fileté femelle cylindrique avec raccordement pour tubes

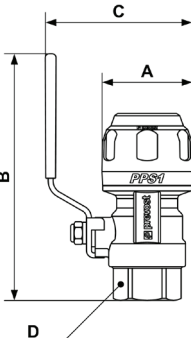
		<b>A</b>	<b>B</b>	<b>C</b>	<b>D</b>	<b>Pour tube Ø ext. (mm)</b>	<b>Filetage femelle BSPP</b>	<b>Référence</b>
		32	121	64	-	16	G 1/2	<a href="#">PPS1 RSIF1612</a>
		38	121	66	-	20	G 1/2	<a href="#">PPS1 RSIF2012</a>
		46	125	75	-	25	G 3/4	<a href="#">PPS1 RSIF2527</a>
		57	151	85	-	32	G 1	<a href="#">PPS1 RSIF3234</a>
		68	157	99,10	-	40	G 1 1/4	<a href="#">PPS1 RSIF4042</a>
		84	204,5	122,5	-	50	G 1 1/2	<a href="#">PPS1 RSIF5049</a>
		100	270	314	-	63	G 2	<a href="#">PPS1 RSIF6360</a>
		121	300	250	-	80	G 2 1/2	<a href="#">PPS1 RSIF8076</a>

## PPS1 RSIM - Vanne aluminium fileté mâle conique avec raccordement pour tubes

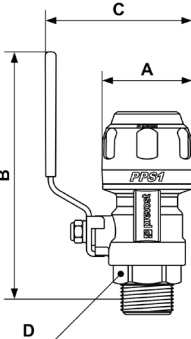
		<b>A</b>	<b>B</b>	<b>C</b>	<b>D</b>	<b>Pour tube Ø ext. (mm)</b>	<b>Filetage mâle BSPT</b>	<b>Référence</b>
		32	130	64	-	16	R 1/2	<a href="#">PPS1 RSIM1612</a>
		38	130	66	-	20	R 1/2	<a href="#">PPS1 RSIM2012</a>
		46	133	75	-	25	R 3/4	<a href="#">PPS1 RSIM2527</a>
		57	160	85	-	32	R 1	<a href="#">PPS1 RSIM3234</a>
		68	168,5	99,1	-	40	R 1 1/4	<a href="#">PPS1 RSIM4042</a>
		84	215	122,5	-	50	R 1 1/2	<a href="#">PPS1 RSIM5049</a>

## PPS1 RSI - Vanne aluminium pour tubes

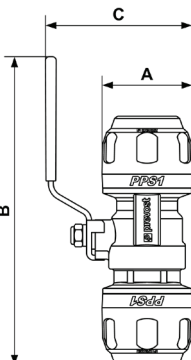
		<b>A</b>	<b>B</b>	<b>C</b>	<b>D</b>	<b>Pour tube Ø ext. (mm)</b>	<b>Référence</b>
		32	140	64	-	16	<a href="#">PPS1 RSI16</a>
		38	147	66	-	20	<a href="#">PPS1 RSI20</a>
		46	157	75	-	25	<a href="#">PPS1 RSI25</a>
		57	189	85	-	32	<a href="#">PPS1 RSI32</a>
		68	202	99,1	-	40	<a href="#">PPS1 RSI40</a>
		84	234	122,5	-	50	<a href="#">PPS1 RSI50</a>
		100	355	214	-	63	<a href="#">PPS1 RSI63</a>
		121	394	250	-	80	<a href="#">PPS1 RSI80</a>

# CONCEPT PPS RÉSEAU TOUT ALUMINIUM

## PPS1 BP - Bride de piquage aluminium pour tubes

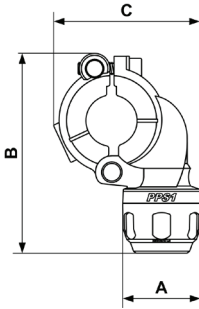
			A	B	C	D	Pour tube Ø ext. (mm)	Pour tube Ø ext. (mm)	Référence
			32	94	70	-	25	16	<b>PPS1 BP2516</b>
38	98	72	-	25	20	<b>PPS1 BP2520</b>			
32	94	70	-	32	16	<b>PPS1 BP3216</b>			
38	98	72	-	32	20	<b>PPS1 BP3220</b>			
32	122	102	-	40	16	<b>PPS1 BP4016</b>			
38	127	102	-	40	20	<b>PPS1 BP4020</b>			
46	130	103	-	40	25	<b>PPS1 BP4025</b>			
32	122	102	-	50	16	<b>PPS1 BP5016</b>			
38	127	102	-	50	20	<b>PPS1 BP5020</b>			
46	130	103	-	50	25	<b>PPS1 BP5025</b>			
38	163	147	-	63	20	<b>PPS1 BP6320</b>			
46	167	147	-	63	25	<b>PPS1 BP6325</b>			
57	165	147	-	63	32	<b>PPS1 BP6332</b>			
38	163	147	-	80	20	<b>PPS1 BP8020</b>			
46	167	147	-	80	25	<b>PPS1 BP8025</b>			
57	165	147	-	80	32	<b>PPS1 BP8032</b>			

## PPS1 BT - Bride de piquage aluminium fileté femelle cylindrique pour tubes

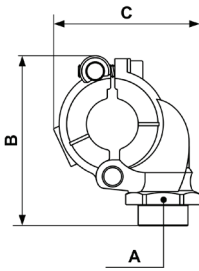
			A	B	C	D	Pour tube Ø ext. (mm)	Filetage femelle BSPP	Référence
			32	82	70	-	25	G 3/8	<b>PPS1 BT2517</b>
32	82	70	-	25	G 1/2	<b>PPS1 BT2512</b>			
32	82	70	-	32	G 1/2	<b>PPS1 BT3212</b>			
32	84	70	-	32	G 3/4	<b>PPS1 BT3227</b>			
44	110	102	-	40	G 1/2	<b>PPS1 BT4012</b>			
44	110	102	-	40	G 3/4	<b>PPS1 BT4027</b>			
44	110	102	-	40	G 1	<b>PPS1 BT4034</b>			
44	110	102	-	50	G 1/2	<b>PPS1 BT5012</b>			
44	110	102	-	50	G 3/4	<b>PPS1 BT5027</b>			
44	110	102	-	50	G 1	<b>PPS1 BT5034</b>			
57	161	147	-	63	G 1/2	<b>PPS1 BT6312</b>			
57	161	147	-	63	G 3/4	<b>PPS1 BT6327</b>			
57	162	147	-	63	G 1	<b>PPS1 BT6334</b>			
57	161	147	-	80	G 1/2	<b>PPS1 BT8012</b>			
57	161	147	-	80	G 3/4	<b>PPS1 BT8027</b>			
57	162	147	-	80	G 1	<b>PPS1 BT8034</b>			

# CONCEPT PPS RÉSEAU TOUT ALUMINIUM

## A3T - Union égale 3 pièces aluminium fileté femelle cylindrique

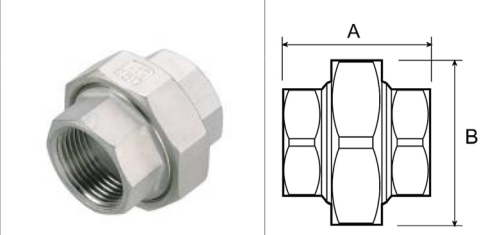
	<b>A</b>	<b>B</b>	<b>C</b>	<b>D</b>	<b>E</b>	<b>Filetage femelle BSPP</b>	<b>Référence</b>
	48.5	53	-	-	-	G 1	<a href="#">A3T 01</a>
	59	65	-	-	-	G 1 1/4	<a href="#">A3T 42</a>
	63.5	73	-	-	-	G 1 1/2	<a href="#">A3T 49</a>
	75.5	89	-	-	-	G 2	<a href="#">A3T 60</a>

## PPS1 NUT - Ecrou aluminium

	<b>Pour raccord Ø (mm)</b>	<b>Référence</b>
	16	<a href="#">PPS1 NUT16</a>
	20	<a href="#">PPS1 NUT20</a>
	25	<a href="#">PPS1 NUT25</a>
	32	<a href="#">PPS1 NUT32</a>
	40	<a href="#">PPS1 NUT40</a>
	50	<a href="#">PPS1 NUT50</a>
	63	<a href="#">PPS1 NUT63</a>
	80	<a href="#">PPS1 NUT80</a>

## PPS1 SEAL - Kit joint

	<b>Pour raccord Ø (mm)</b>	<b>Référence</b>
	16	<a href="#">PPS1 SEAL16</a>
	20	<a href="#">PPS1 SEAL20</a>
	25	<a href="#">PPS1 SEAL25</a>
	32	<a href="#">PPS1 SEAL32</a>
	40	<a href="#">PPS1 SEAL40</a>
	50	<a href="#">PPS1 SEAL50</a>
	63	<a href="#">PPS1 SEAL63</a>
	80	<a href="#">PPS1 SEAL80</a>

## PPS1 IP - Kit aluminium pièces internes

	<b>Pour raccord Ø (mm)</b>	<b>Référence</b>
	16	<a href="#">PPS1 IP16</a>
	20	<a href="#">PPS1 IP20</a>
	25	<a href="#">PPS1 IP25</a>
	32	<a href="#">PPS1 IP32</a>
	40	<a href="#">PPS1 IP40</a>
	50	<a href="#">PPS1 IP50</a>
63	<a href="#">PPS1 IP63</a>	
80	<a href="#">PPS1 IP80</a>	



# APPLIQUES MURALES DUO PREVO S1

## Applique murale filetée femelle - 2 raccords et purge manuelle - Profil ISO B - Passage 6 mm

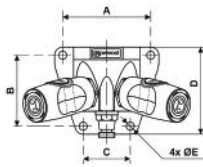
		<b>A</b>	<b>B</b>	<b>C</b>	<b>D</b>	<b>E</b>	<b>Entrée filetage femelle BSPP</b>	<b>Sortie 2 raccords</b>	<b>Référence</b>
		71	57	38	70	6.5	G 1/2	ISI 06	<a href="#">ISI 068103WK</a>
		71	57	38	70	6.5	G 3/4	ISI 06	<a href="#">ISI 068104WK</a>

## Applique murale filetée femelle - 2 raccords et purge manuelle - Profil ISO B - Passage 8 mm

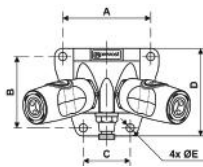
		<b>A</b>	<b>B</b>	<b>C</b>	<b>D</b>	<b>E</b>	<b>Entrée filetage femelle BSPP</b>	<b>Sortie 2 raccords</b>	<b>Référence</b>
		71	57	38	70	6.5	G 1/2	ISI 08	<a href="#">ISI 088103WK</a>
		71	57	38	70	6.5	G 3/4	ISI 08	<a href="#">ISI 088104WK</a>

## Applique murale filetée femelle - 2 raccords et purge manuelle - Profil ISO B - Passage 11 mm

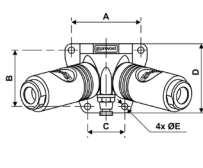
		<b>A</b>	<b>B</b>	<b>C</b>	<b>D</b>	<b>E</b>	<b>Entrée filetage femelle BSPP</b>	<b>Sortie 2 raccords</b>	<b>Référence</b>
		71	57	38	70	6.5	G 3/4	ISI 11	<a href="#">ISI 118104WK</a>

## Applique murale filetée femelle - 2 raccords et purge manuelle - Profil Européen - Passage 7,4 mm

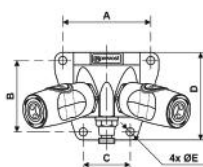
		<b>A</b>	<b>B</b>	<b>C</b>	<b>D</b>	<b>E</b>	<b>Entrée filetage femelle BSPP</b>	<b>Sortie 2 raccords</b>	<b>Référence</b>
		71	57	38	70	6.5	G 1/2	ESI 07	<a href="#">ESI 078103WK</a>
		71	57	38	70	6.5	G 3/4	ESI 07	<a href="#">ESI 078104WK</a>

## Applique murale filetée femelle - 2 raccords et purge manuelle - Profil Européen - Passage 10,4 mm

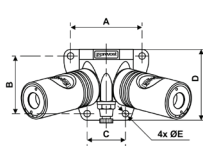
		<b>A</b>	<b>B</b>	<b>C</b>	<b>D</b>	<b>E</b>	<b>Entrée filetage femelle BSPP</b>	<b>Sortie 2 raccords</b>	<b>Référence</b>
		71	57	38	70	6.5	G 3/4	ESI 11	<a href="#">ESI 118104WK</a>

# APPLIQUES MURALES DUO PREVO S1

Applique murale filetée femelle - 2 raccords et purge manuelle - Profil ISO C - Passage 6 mm

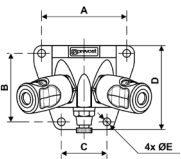
		<b>A</b>	<b>B</b>	<b>C</b>	<b>D</b>	<b>E</b>	<b>Entrée filetage femelle BSPP</b>	<b>Sortie 2 raccords</b>	<b>Référence</b>
		71	57	38	70	6.5	G 1/2	CSI 06	<a href="#">CSI 068103WK</a>
		71	57	38	70	6.5	G 3/4	CSI 06	<a href="#">CSI 068104WK</a>

Applique murale filetée femelle - 2 raccords et purge manuelle - Profil ISO C - Passage 8 mm

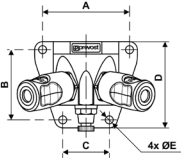
		<b>A</b>	<b>B</b>	<b>C</b>	<b>D</b>	<b>E</b>	<b>Entrée filetage femelle BSPP</b>	<b>Sortie 2 raccords</b>	<b>Référence</b>
		71	57	38	70	6.5	G 1/2	CSI 08	<a href="#">CSI 088103WK</a>
		71	57	38	70	6.5	G 3/4	CSI 08	<a href="#">CSI 088104WK</a>

# APPLIQUES MURALES MIXTES PREVO S1

Applique murale filetée femelle - 2 raccords et purge manuelle - Profil ISO B - Passages 8 mm et 6 mm

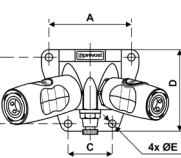
		<b>A</b>	<b>B</b>	<b>C</b>	<b>D</b>	<b>E</b>	<b>Entrée filetage femelle BSPP</b>	<b>Sortie 2 raccords</b>	<b>Référence</b>
		71	57	38	70	6.5	G 3/4	ISI 08 ISI 06	<a href="#">ISI 088104WK16</a>

Applique murale filetée femelle - 2 raccords et purge manuelle - Profil ISO B - Passages 11 mm et 6 mm

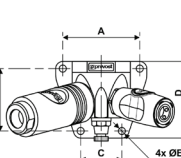
		<b>A</b>	<b>B</b>	<b>C</b>	<b>D</b>	<b>E</b>	<b>Entrée filetage femelle BSPP</b>	<b>Sortie 2 raccords</b>	<b>Référence</b>
		71	57	38	70	6.5	G 3/4	ISI 11 ISI 06	<a href="#">ISI 118104WK16</a>

Applique murale filetée femelle - 2 raccords et purge manuelle - Profil ISO B - Passages 11 mm et 6 mm

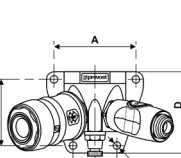
		<b>A</b>	<b>B</b>	<b>C</b>	<b>D</b>	<b>E</b>	<b>Entrée filetage femelle BSPP</b>	<b>Sortie 2 raccords</b>	<b>Référence</b>
		71	57	38	70	6.5	G 3/4	ISG 11 ISI 06	<a href="#">ISG 118104WK16</a>

Applique murale filetée femelle - 2 raccords et purge manuelle - Profil ISO B et Profil ISO C - Passage 6 mm

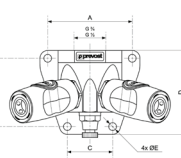
		<b>A</b>	<b>B</b>	<b>C</b>	<b>D</b>	<b>E</b>	<b>Entrée filetage femelle BSPP</b>	<b>Sortie 2 raccords</b>	<b>Référence</b>
		71	57	38	70	6.5	G 3/4	ISI 06 CSI 06	<a href="#">ISI 068104WKC6</a>

# APPLIQUES MURALES MIXTES PREVO S1

Applique murale filetée femelle - 2 raccords et purge manuelle - Profil ISO B - Passage 6 mm et Profil Européen - Passage 7,4 mm

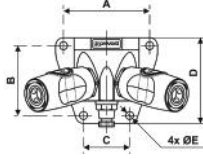
		A	B	C	D	E	Entrée filetage femelle BSPP	Sortie 2 raccords	Référence
				71	57	38			

Applique murale filetée femelle - 2 raccords et purge manuelle - Profil ISO C - Passages 8 mm et 6 mm

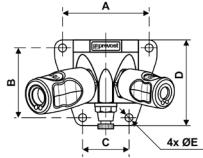
		A	B	C	D	E	Entrée filetage femelle BSPP	Sortie 2 raccords	Référence
				71	57	38			

Applique murale filetée femelle - 2 raccords et purge manuelle - Profil Européen - Passages 10,4 mm et 7,4 mm

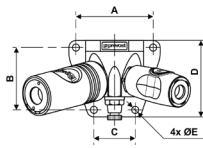
		A	B	C	D	E	Entrée filetage femelle BSPP	Sortie 2 raccords	Référence
				71	57	38			

Applique murale filetée femelle - 2 raccords et purge manuelle - Profil ISO B et ARO - Passages 8 mm et 6 mm

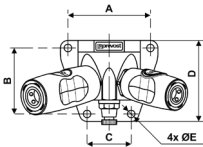
		A	B	C	D	E	Entrée filetage femelle BSPP	Sortie 2 raccords	Référence
				71	57	38			

# APPLIQUES MURALES MONO PREVO S1

Applique murale filetée femelle - 1 raccord et purge manuelle - Profil ISO B - Passage 6 mm

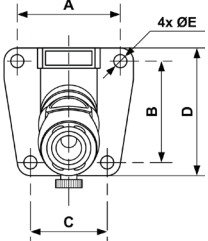
		<b>A</b>	<b>B</b>	<b>C</b>	<b>D</b>	<b>E</b>	<b>Entrée filetage femelle BSPP</b>	<b>Sortie 1 raccord</b>	<b>Référence</b>
		51	50	38	69.5	6.5	G 1/2	ISI 06	<a href="#">ISI 061103WK</a>

Applique murale filetée femelle - 1 raccord et purge manuelle - Profil ISO B - Passage 8 mm

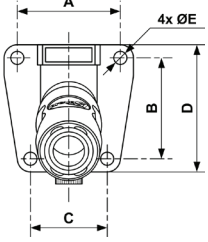
		<b>A</b>	<b>B</b>	<b>C</b>	<b>D</b>	<b>E</b>	<b>Entrée filetage femelle BSPP</b>	<b>Sortie 1 raccord</b>	<b>Référence</b>
		51	50	38	69.5	6.5	G 1/2	ISI 08	<a href="#">ISI 081103WK</a>

Applique murale filetée femelle - 1 raccord et purge manuelle - Profil ISO B - Passage 11 mm

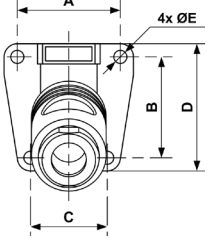
		<b>A</b>	<b>B</b>	<b>C</b>	<b>D</b>	<b>E</b>	<b>Entrée filetage femelle BSPP</b>	<b>Sortie 1 raccord</b>	<b>Référence</b>
		51	50	38	73	6.5	G 1/2	ISI 11	<a href="#">ISI 111103WK</a>

Applique murale filetée femelle - 1 raccord et purge manuelle - Profil Européen - Passage 7,4 mm

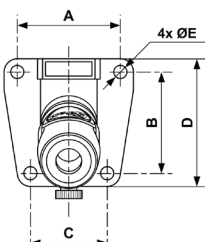
		<b>A</b>	<b>B</b>	<b>C</b>	<b>D</b>	<b>E</b>	<b>Entrée filetage femelle BSPP</b>	<b>Sortie 1 raccord</b>	<b>Référence</b>
		52	50	38	69.5	6.5	G 1/2	ESI 07	<a href="#">ESI 071103WK</a>

# APPLIQUES MURALES MONO PREVO S1

Applique murale filetée femelle - 1 raccord et purge manuelle - Profil Européen - Passage 10,4 mm

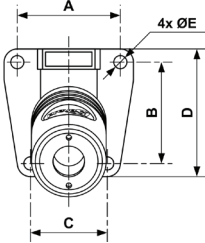
		A	B	C	D	E	Entrée filetage femelle BSPP	Sortie 1 raccord	Référence
		 	51	50	38	72.50	6.5	G 1/2	ESI 11

Applique murale filetée femelle - 1 raccord et purge manuelle - Profil ISO C - Passage 6 mm

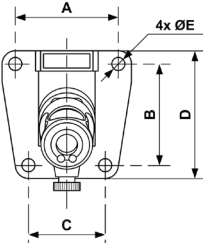
		A	B	C	D	E	Entrée filetage femelle BSPP	Sortie 1 raccord	Référence
		 	-	-	-	-	-	G 1/2	CSI 06

Applique murale filetée femelle - 1 raccord et purge manuelle - Profil ISO C - Passage 8 mm

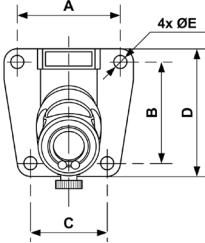
		A	B	C	D	E	Entrée filetage femelle BSPP	Sortie 1 raccord	Référence
		 	51	50	38	69,5	6.5	G 1/2	CSI 08



# APPLIQUES MURALES NUES PREVO S1

## Applique murale filetée femelle - Sortie 1 raccord et purge manuelle

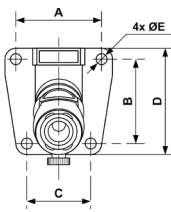
		<b>A</b>	<b>B</b>	<b>C</b>	<b>D</b>	<b>E</b>	<b>Entrée filetage femelle BSPP</b>	<b>Sortie filetage femelle BSPP</b>	<b>Référence</b>
		51	50	38	63	6,5	G 1/2	G 1/2	<b>MF 103S1</b>

## Applique murale filetée femelle - Sortie 2 raccords et purge manuelle

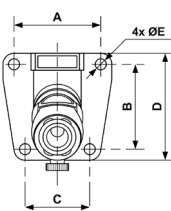
		<b>A</b>	<b>B</b>	<b>C</b>	<b>D</b>	<b>E</b>	<b>Entrée filetage femelle BSPP</b>	<b>Sortie filetage femelle BSPP</b>	<b>Référence</b>
		51	50	38	63	6,5	G 1/2	G 1/2	<b>MF 103S2</b>
		51	50	38	63	6,5	G 3/4	G 3/4	<b>MF 104S2</b>

# ACCESSOIRES POUR RÉSEAUX PPS

## PPS1 CI - Collier de fixation

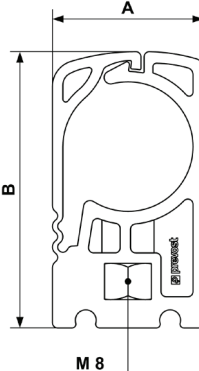
 <p>Ø 16 - 32</p> <p>Ø 40 - 80</p>		<b>A</b>	<b>B</b>	<b>C</b>	<b>D</b>	<b>Pour tube Ø ext. (mm)</b>	<b>Référence</b>
		24	47	-	-	16	<b>PPS1 CI16</b>
		24	49	-	-	20	<b>PPS1 CI20</b>
		29	53	-	-	25	<b>PPS1 CI25</b>
		38	57	-	-	32	<b>PPS1 CI32</b>
		49	99,5	-	-	40	<b>PPS1 CI40</b>
		59	104,5	-	-	50	<b>PPS1 CI50</b>
		75	135	-	-	63	<b>PPS1 CI63</b>
		90	145	-	-	80	<b>PPS1 CI80</b>

## Colliers pour point fixe fileté femelle M8

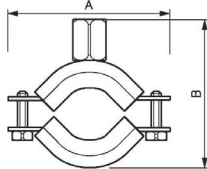
		<b>A</b>	<b>B</b>	<b>Pour tube Ø ext. (mm)</b>	<b>Référence</b>
		64	51	20	<b>CPF 20</b>
		70	52	25	<b>CPF 25</b>
		78	60	32	<b>CPF 32</b>
		91	67	40	<b>CPF 40</b>
		100	73	50	<b>CPF 50</b>
		102	83	63	<b>CPF 63</b>
		124	116	80	<b>CPF 80</b>

# ACCESSOIRES POUR RÉSEAUX PPS

## Console métallique de support

		A	B	Désignation	Long. (mm)	Poids max. réparti sur la longueur (kg)	Référence
		180	-	Long. 180 mm Poids. max réparti sur la longueur: 133 kg (1)	180	133 (1)	<b>CS 180L</b>
300	-	Long. 300 mm Poids. max réparti sur la longueur: 80 kg (1)	300	80 (1)	<b>CS 310L</b>		
420	-	Long. 420 mm Poids. max réparti sur la longueur: 56,4 kg (1)	420	56,4 (1)	<b>CS 420L</b>		
510	-	Long. 510 mm Poids. max réparti sur la longueur: 75 kg (2)	510	75 (2)	<b>CS 500</b>		
-	-	Vis de fixation M8 (3) sur console CS 500			<b>CS VIS</b>		
-	-	Vis de fixation (4) pour staffe CS 180L - CS 310L - CS 420L			<b>CS VIS2</b>		

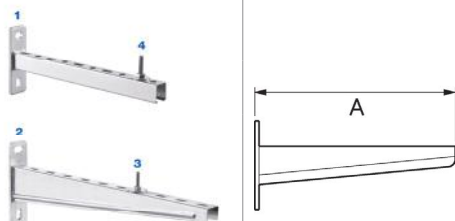

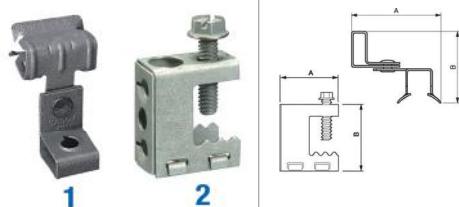

## Clips de fixation filetés femelle M8

		A	B	Epaisseur de la cloison (mm)	Filetage métrique	Référence
		47	45	3 à 8 (1)		
53	45	8 à 14 (1)			<b>CP 814</b>	
58	45	14 à 20 (1)			<b>CP 1420</b>	
30	34	0 à 16 (2)		M6 traversant	<b>CP 016</b>	





# ACCESSOIRES POUR RÉSEAUX PPS

## Vis VBA Ø 6 mm tête fraisée

		<b>A</b>	<b>B</b>	<b>Long. (mm)</b>	<b>Référence</b>
		60	-	60	<a href="#">TVB 660</a>
		90	-	90	<a href="#">TVB 690</a>



## Vis fileté M8 tête hexagonale

		<b>A</b>	<b>B</b>	<b>Long. (mm)</b>	<b>Référence</b>
		60	-	60	<a href="#">TVM 860</a>

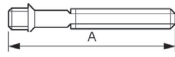
## Goujon galvanisé fileté M8

		<b>A</b>	<b>B</b>	<b>Long. (mm)</b>	<b>Utilisation</b>	<b>Filetage métrique</b>	<b>Référence</b>
		50	-	50	Pour tous types de matériaux	M8	<a href="#">PV 80</a>
		80	-	80	Pour tous types de matériaux	M8	<a href="#">PV 880</a>

## Tire-fond Ø 8 mm tête hexagonale

		<b>A</b>	<b>B</b>	<b>Long. (mm)</b>	<b>Référence</b>
		50	-	50	<a href="#">TTF 850</a>
		80	-	80	<a href="#">TTF 880</a>

## Tige de liaison

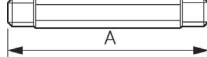
		<b>A</b>	<b>B</b>	<b>Filetage métrique</b>	<b>Référence</b>
		77	-	M8	<a href="#">TL M8</a>

## Tige fileté

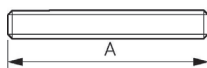
		<b>A</b>	<b>B</b>	<b>Désignation</b>	<b>Filetage métrique</b>	<b>Long. (m)</b>	<b>Référence</b>
		100	-	Tige filetées	M8	1	<a href="#">TF M8100</a>
		30	-	Union pour tige fileté	M8	-	<a href="#">TL RM8</a>
		-	-	Ecrou Prix par 100	M8	-	<a href="#">TE M8</a>

# OUTILS POUR RÉSEAUX PPS

## PPS1 CLE - Clé de serrage

		<b>Pour raccord Ø (mm)</b>	<b>Référence</b>
		16	<a href="#">PPS1 CLE16</a>
		20	<a href="#">PPS1 CLE20</a>
		25	<a href="#">PPS1 CLE25</a>
		32	<a href="#">PPS1 CLE32</a>
		40	<a href="#">PPS1 CLE40</a>
		50	<a href="#">PPS1 CLE50</a>
		63	<a href="#">PPS1 CLE63</a>
		80	<a href="#">PPS1 CLE80</a>

## PPS SP - Scie cloche pour perçage tubes PPS

		<b>Ø de perçage (mm)</b>	<b>Pour tube Ø ext. (mm)</b>	<b>Référence</b>
		16	16 à 32	<a href="#">PPS SP16</a>
		22	40 à 50	<a href="#">PPS SP22</a>
		30	63 à 80	<a href="#">PPS SP30</a>
		Outil de perçage pour pose de brides de piquage		

## Outil pour chanfreiner (chanfrein 15°)

		<b>Pour tube Ø ext. (mm)</b>	<b>Fonction</b>	<b>Référence</b>
		(1) 20 à 50	-	<a href="#">AVR CHE50</a>
		(2) 20 à 50	-	<a href="#">AVR CHE50P</a>
			(3) Ebavurage int./ ext.	<a href="#">AVR CHERAP</a>

## PPS CTU - Coupe tube

		<b>Pour tube Ø ext. (mm)</b>	<b>Référence</b>
		16 à 63	<a href="#">PPS CTU63</a>

# OUTILS POUR RÉSEAUX PPS

## PPS CTCHE - Outil pour couper et chanfreiner les tubes

		<b>Pour tube Ø ext. (mm)</b>	<b>Référence</b>
		63 et 80	<b>PPS CTCHE6380</b>

## PPS EBA - Ebavureur pour perceuse

		<b>Pour tube Ø ext. (mm)</b>	<b>Référence</b>
		16 à 80	<b>PPS EBA</b>
		Fourni avec un adaptateur pour mandrin d'outils à entrainement	

## PPS AL - Liquide d'assemblage

		<b>Contenance (ml)</b>	<b>Référence</b>
		750	<b>PPS AL</b>

# MALLETES

## PPS CT - Mallette outils pour préparation tubes

	<b>Composition</b>	<b>Description</b>	<b>Ø perçage</b>	<b>Entrée pour tube Ø ext. (mm)</b>	<b>Référence</b>
	PPS CTU63	Coupe tube pour tube PPS Ø ext 16 à 63 mm			<b>PPS CT650</b>
	PPS CHE50	Outil pour chanfreiner pour tube Ø ext 16 à 50 mm			
	PPS CHERAP	Ebavurage int/ext			
	PPS SP16	Scie cloche pour perçage tube	16 mm	16 - 32	
	PPS SP22	Scie cloche pour perçage tube	22 mm	40 - 50	
	PPS PEN	Marqueur			

## PPS CK - Mallette clés de serrage

	<b>Composition</b>	<b>Description</b>	<b>Référence</b>
	PPS1 CLE16 PPS1 CLE20 PPS1 CLE25 PPS1 CLE32 PPS PEN	Clé de serrage pour raccord Ø 16 mm Clé de serrage pour raccord Ø 20 mm Clé de serrage pour raccord Ø 25 mm Clé de serrage pour raccord Ø 32 mm Marqueur	<b>PPS CK1632</b>
	PPS1 CLE40 PPS1 CLE50 PPS PEN	Clé de serrage pour raccord Ø 40 mm Clé de serrage pour raccord Ø 50 mm Marqueur	<b>PPS CK4050</b>
	PPS1 CLE63 PPS1 CLE80 PPS PEN	Clé de serrage pour raccord Ø 63 mm Clé de serrage pour raccord Ø 80 mm Marqueur	<b>PPS CK6380</b>



# FLEXIBLES DE LIAISON

## Flexibles de compensation des dilatations et contractions des réseaux d'air - Raccordements mâles tournants

	Filetage mâle BSPT	Long. (m)	Rayon de courbure (à 20°C mm)	Pression max d'utilisation (bar)	Température (°C)	Référence
	R 1/2	0,75	180	160	-40° +70° C	<a href="#">LAM 21</a>
	R 3/4	0,75	240	105	-40° +70° C	<a href="#">LAM 27</a>
	R 1	0,75	300	88	-40° +70° C	<a href="#">LAM 34</a>
	R 1 1/4	1,1	420	63	-40° +70° C	<a href="#">LAM 42</a>
	R 1 1/2	1,25	500	50	-40° +70° C	<a href="#">LAM 49</a>
	R 2	1	630	40	-40° +70° C	<a href="#">LAM 60</a>

## Flexible de liaison - Raccordements femelles tournants

	Filetage femelle BSPP	Long. (m)	Rayon de courbure (mm)	Pression max d'utilisation (bar)	Température (°C)	Référence
	G 3/8	1,5	130	180	-40° +110° C	<a href="#">LEF 17</a>
	G 1/2	1,5	130	160	-40° +110° C	<a href="#">LEF 21</a>
	G 3/4	1,5	240	105	-40° +110° C	<a href="#">LEF 27</a>
	G 1	1,5	300	88	-40° +110° C	<a href="#">LEF 34</a>
	G 1 1/4	2,2	420	63	-40° +110° C	<a href="#">LEF 42</a>
	G 1 1/2	2,5	500	50	-40° +110° C	<a href="#">LEF 49</a>
G 2	2	630	80	-40° +110° C	<a href="#">LEF 60</a>	

## Flexibles de liaison avec câble acier de sécurité - Raccordements femelles tournants

	Filetage femelle BSPP	Long. (m)	Rayon de courbure (à 20°C mm)	Pression max d'utilisation (bar)	Température (°C)	Référence
	G 3/8	1,5	130	180	-40° + 110°C	<a href="#">LEF 17S</a>
	G 1/2	1,5	130	160	-40° +110° C	<a href="#">LEF 21S</a>
	G 3/4	1,5	240	105	-40° +110° C	<a href="#">LEF 27S</a>
	G 1	1,5	300	88	-40° +110° C	<a href="#">LEF 34S</a>

## Flexibles de liaison - Raccordements mâles tournants

	Filetage mâle BSPT	Long. (m)	Rayon de courbure (à 20°C mm)	Pression max d'utilisation (bar)	Température (°C)	Référence
	R 3/8	1,5	130	180	-40° +110° C	<a href="#">LEM 17</a>
	R 1/2	1,5	180	160	-40° +110° C	<a href="#">LEM 21</a>
	R 3/4	1,5	240	105	-40° +110° C	<a href="#">LEM 27</a>
	R 1	1,5	300	80	-40° +110° C	<a href="#">LEM 34</a>
	R 1 1/4	2,2	420	63	-40° +110° C	<a href="#">LEM 42</a>
	R 1 1/2	2,5	500	50	-40° +110° C	<a href="#">LEM 49</a>
R 2	2	630	80	-40° +110° C	<a href="#">LEM 60</a>	

## Flexibles de liaison avec câble de sécurité - Raccordements mâles tournants

	Filetage mâle BSPT	Long. (m)	Rayon de courbure (à 20°C mm)	Pression max d'utilisation (bar)	Température (°C)	Référence
	R 3/8	1,5	130	180	-40° +110° C	<a href="#">LEM 17S</a>
	R 1/2	1,5	180	160	-40° +110° C	<a href="#">LEM 21S</a>
	R 3/4	1,5	240	105	-40° +110° C	<a href="#">LEM 27S</a>
R 1	1,5	300	88	-40° +110° C	<a href="#">LEM 34S</a>	



PREVOST SAS  
Parc d'Activités des Glaisins  
C.S. 90208 - 74942 Annecy-le-Vieux - France  
Tél : +33 (0)4 50 64 04 45 - Fax : +33 (0)4 50 64 00 10  
E.mail : sales@prevost.eu - www.prevost.eu



Ce document ne peut être considéré comme contractuel.  
Dans un souci d'apporter un meilleur service à ses clients,  
la société PREVOST se réserve la possibilité de modifier  
les caractéristiques de sa gamme, sans préavis.  
Publication Prevost - 03.2017